

Quiosque Lex

Especificações

Bem-vindo à **PARTTEAM**
Quiosques Multimédia Partteam | Touch... the sky



Touch...The Sky



Lex

Robustez e Segurança para Exterior

O modelo Lex foi desenhado para ser usado especialmente em exteriores com protecção ou em interiores.

Pode ser produzido em aço lacado ou em aço inoxidável com espessuras de 1,5 mm a 2,5 mm. Os quiosques lacados podem ser pintados em qualquer cor RAL.

Este modelo pode ser utilizado para fins publicitários ou informativos (monitor interactivo)

A parte superior do quiosque pode ter como opção um espaço para publicidade iluminada, protegida por um vidro/acrílico com a mesma curvatura que o quiosque e desenhado para uma fácil substituição da publicidade exposta.

Este modelo é normalmente equipado com monitor táctil ELO de 17" ou 19" ST, resolução XGA e um brilho de 300 vl / m².

A ventilação interior é forçada e todas as peças criam um conjunto estanques que permite a protecção total dos componentes internos contra os diversos agentes atmosféricos.

A fixação ao solo está prevista através de uma peça que, depois de presa no solo, permite a sustentação do quiosque.

O Lex pode ser equipado com um computador Atom, 150gb de disco duro, 1 Gb de memória Ram, placa de rede 10/100Mb, placa gráfica de 128mb expansível a 512 e Windows 7 Starter.

Características técnicas Modelo Lex

Medidas: A2100 x L630 x P250
Peso: aprox. 120 Kg.



Robustez e Segurança para Exterior

Lex



Lex

Comparação espacial e características gerais

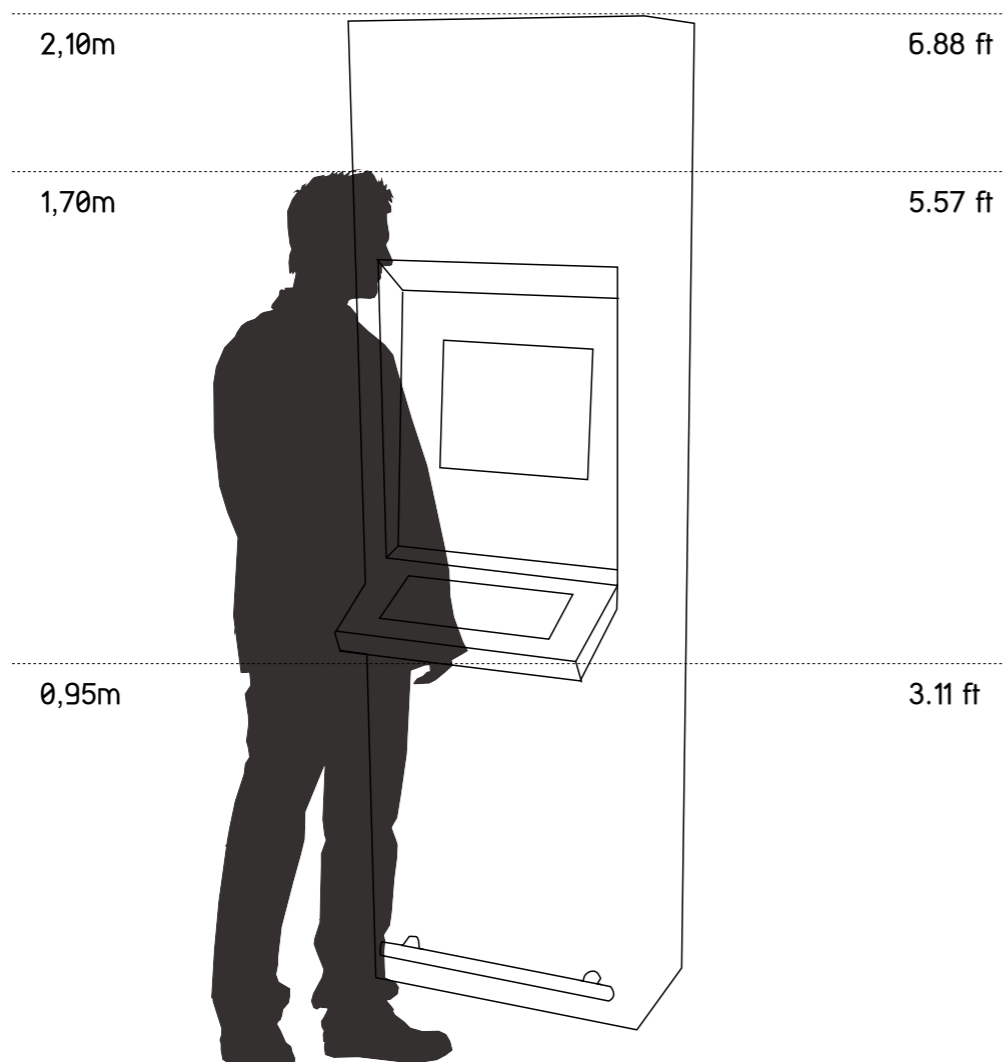

Tipo

- Exterior / Interior

Materiais

- Aço Lacado
- Inox

Opções

- Webcam
- Impressora Recibos
- Leitor de Cartões
- Teclado antivandálico
- Scanner Código Barras
- Telefone Handset
- Moedeiro
- Leitor de Notas
- Software Ykiosk
- Vidros de Protecção

(Outras opções disponíveis mediante consulta)

Comparação espacial e características gerais

Lex



Lex

Dimensões do quiosque

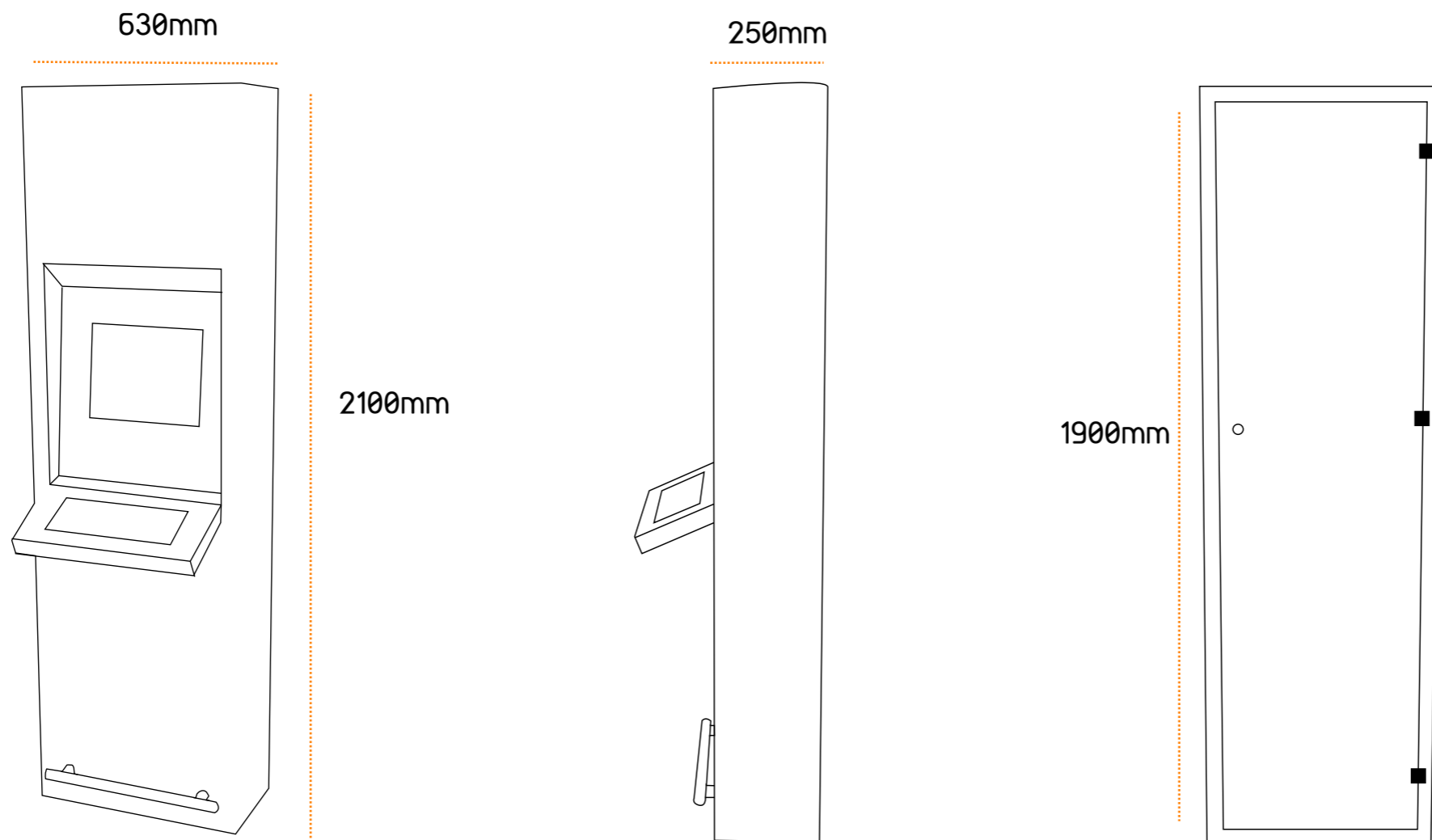

Lex

Características Técnicas

Dimensões

- Display de 17" (resolução: 1024x 768 Pixeis)
- A2100 L630 P250 cm

Peso

120 kg

Configuração:

- Robustez e Segurança para o Exterior
- Aço Inox AISI304 ou aço lacado (Cores RAL)
- Chapa de 1,5mm/2mm
- Display de 17"
- Colunas de som integradas

Opcional

- Displays de 19" a 21"
- Computador Atom ou Dual Core
- Microsoft Windows 7 Professional
- Ykiosk software
- Touch screen (SAW - antivandálico)
- Wireless - WLAN
- Bluetooth
- Webcam
- Integração de 2 displays (1 de cada lado)

• Alterando a dimensão do quiosque podem ser integrados vários componentes tais como: impressoras de tickets, moedeiros, noteiros, leitores de Cartões, teclados antivandálicos, sensores de proximidade, etc.



Quiosques Multimédia Partteam | Touch... the sky

Este documento é fornecido unicamente para efeitos informativos. A informação apresentada está sujeita a alteração sem aviso prévio, dada a evolução constante do conteúdo.
O GRUPO PARTTEAM não se responsabiliza por qualquer eventual erro ou omissão neste documento, baseada na informação que contém, como resultado da sua publicação.



GRUPO PARTTEAM PORTUGAL (M.S.N.F. Soluções Informáticas, Lda.) • Rua Nova de Nespereira, Pavilhão 10 • 4770 - 287 Lagoa • Vila Nova de Famalicão • Portugal
Tel.: +351 252 378 589 • Tel.: +351 252 327 185 • Fax: +351 252 378 591
www.quiosques.com • www.partteam.pt • partteam@partteam.pt